

Defensa Metálica Simples de Alta Contenção

"CPS 06-H2 2.00 Plus"

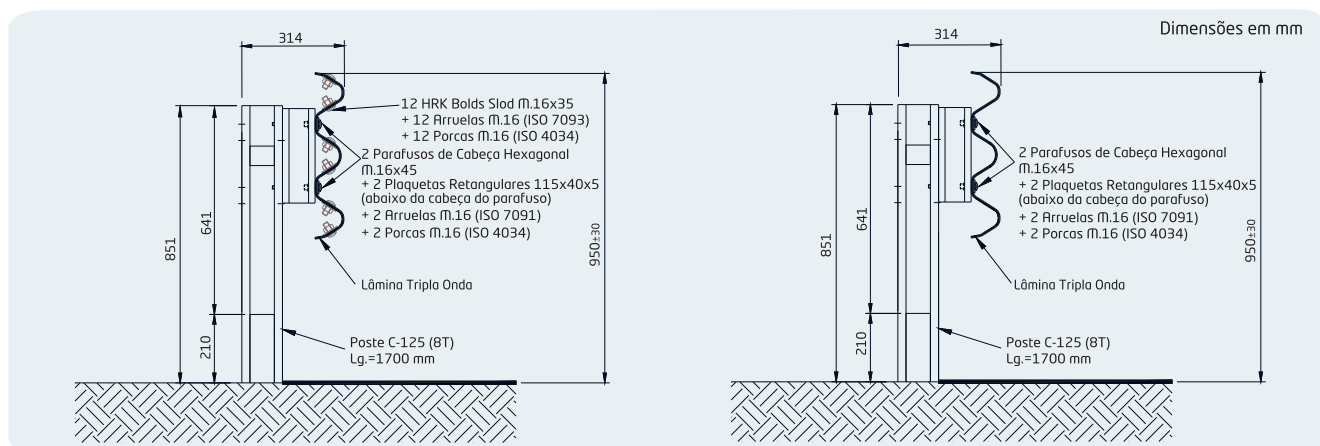

1. DESCRIÇÃO E MONTAGEM:

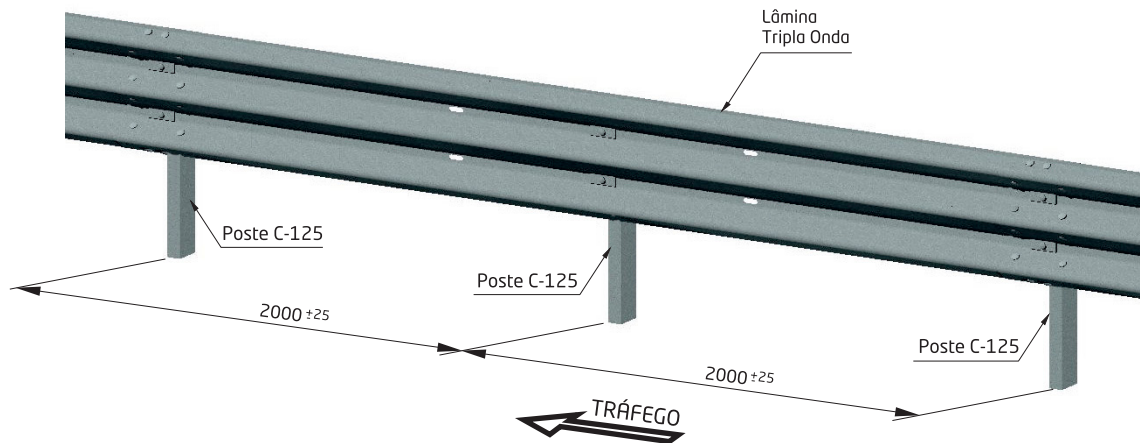

A Defesa Metálica Simples "CPS 06-H2 2.00 Plus" é uma barreira de segurança especificamente desenhada para ser instalada em margens e canteiros centrais de rodovia, composta por uma lâmina tripla onda fixada diretamente no poste através de um elemento intermediário, capaz de trabalhar como um espaçador e absorvedor de energia durante o impacto do veículo.

Os postes "C-125" são instalados a cada 2 metros. Toda a barreira é integralmente fabricada a partir de chapa de aço laminada à quente, do tipo e grau S235JR e S355JR, segundo a Norma Europeia EN 10.025, e galvanizado por imersão à quente segundo a Norma Europeia EN ISO 1461.

Defensa Metálica Simples de Alta Contenção

"CPS 06-H2 2.00 Plus"

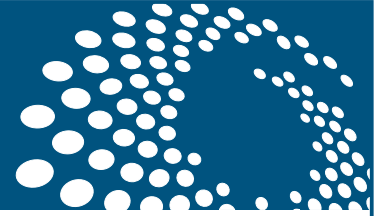

2. COMPONENTES:

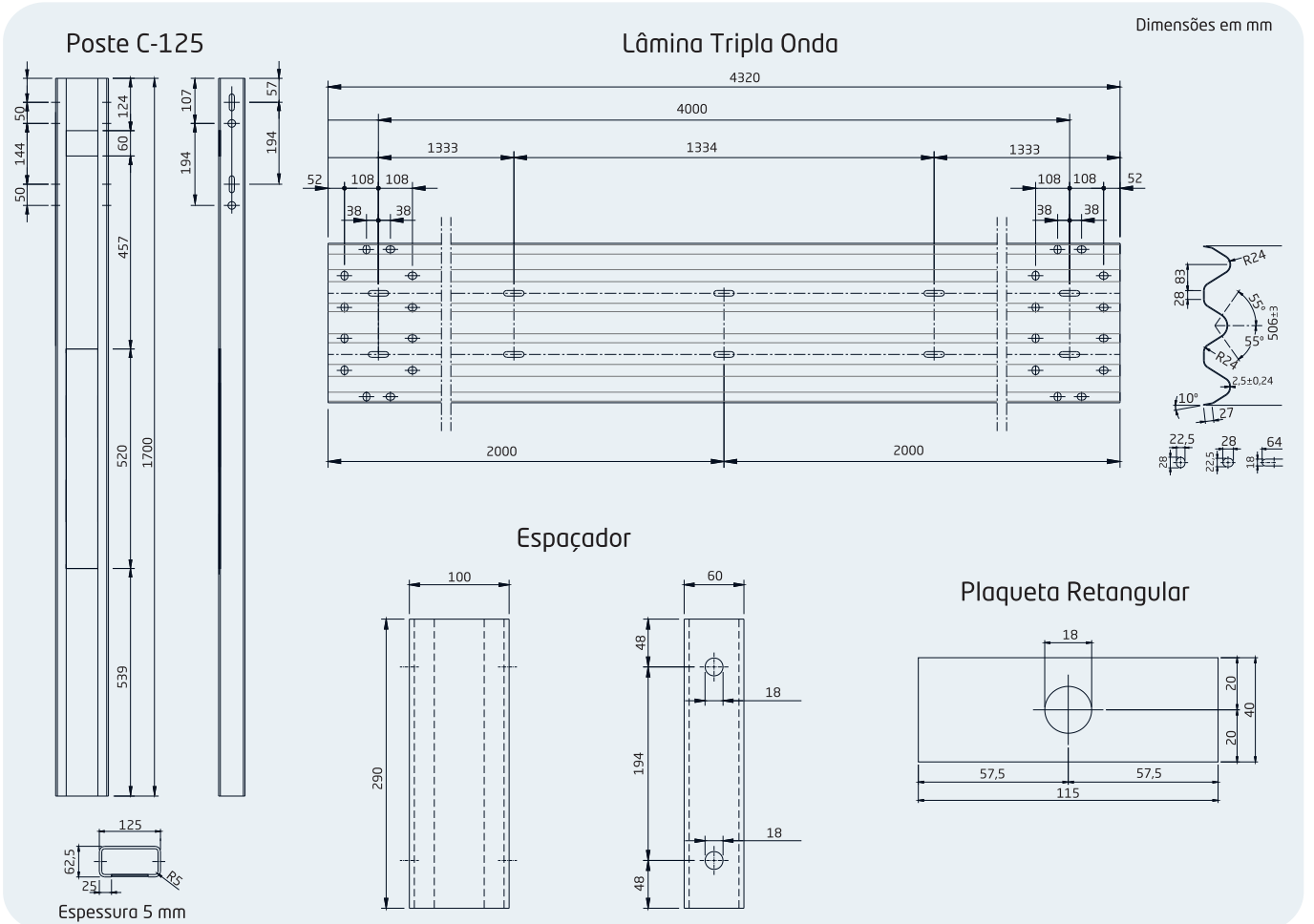

3. PERFORMANCE NO IMPACTO DE VEÍCULO:

A Defesa Metálica Simples "CPS 06-H2 2.00 Plus" superou com sucesso os "crash-tests" em escala real TB51 e TB 11 segundo a Norma Europeia EN 1317-2, cumprindo todos os critérios para o nível de contenção **H2**, com severidade de impacto **A** e largura da área de trabalho **W3**.

Ensaio TB 11
Carro 900 kg.,
a 100 km/h e 20°



Ensaio TB 51
Ônibus 13.000 kg.,
a 70 km/h e 20°

